

### 一种橡胶履带一次硫化成型装置及其工艺

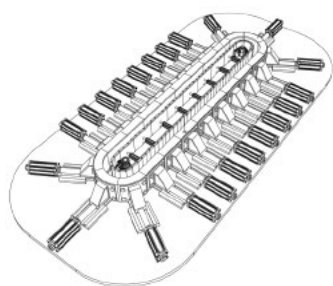

本发明公开了一种橡胶履带一次硫化成型装置及其工艺，属于胶履带硫化技术领域。一种橡胶履带一次硫化成型装置及其工艺，包括安装板，所述安装板顶部

设置有脱模机构，所述脱模机构外部设置有可调节的链状内模，所述链状内模的外部设置有多个呈椭圆分布的外模，多个外模与链状内模之间设置有用硫化安装的腔，多个外模外侧均设置有便于脱模的辅助机构。本发明有效的解决了，现有设计需要经过两次成型硫化才能完成其成型硫化工作和单台成型设备的成型履带尺寸相对固定，无法使用一条生产设备制造不同规格的履带使得设备的利用率大大降低的问题（申请专利号：CN202311762064.0）。

### 一种废旧轮胎加工成再生橡胶的橡胶粉混合装置

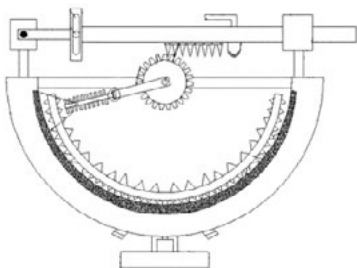

本发明提供一种废旧轮胎加工成再生橡胶的橡胶粉混合装置，包括搅拌仓和第三连接杆，所述搅拌仓顶

部的左侧焊接有第一支撑杆，所述第一支撑板的顶部固定安装有第一电机，所述第一电机的转轴焊接有第一连接杆，所述第一连接杆远离第一电机一端的正面焊接有第二连接杆，所述搅拌仓顶部的右侧焊接有第二支撑板，所述第二支撑板的顶部焊接有固定块，所述固定块的左侧和有右侧均开设有第一连接孔，第三连接杆的左端焊接有连接板，连接板的正面和背面均开设有第一连接槽，本发明橡胶粉混合装置通过第一电机、第一连接杆、第二连接杆、固定块、第一连接孔、第三连接杆和第一连接槽的配合使用，使得第三连接杆可以带着齿轮条左右往复运动（申请专利号：CN201810237944.9）。

### 一种橡胶阻燃材料发泡机

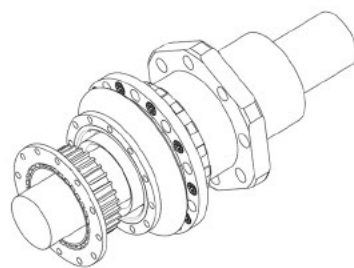

本发明涉及橡胶材料成型加工技术领域，具体的说是一种橡胶阻燃材料发泡机，包括塑形套本体，所述塑形套本体的外表面

靠近底部边缘处沿圆周方向等距固定有多个固定杆，多个所述固定杆的一端之间固定有固定罩，所述固定罩的外表面位于中间部位沿圆周方向等距开设有多个导风孔；解决了现有的生产方式大多采用热注塑的方向对熔融状态下的橡胶阻燃材料进行生产制作，但是这种生产方式在实际生产时由于冷却系统和注塑系统之间没有缓冲区段，使得成型的熔融态橡胶阻燃材料在进行冷却成型时由于温度下降较快很容易导致橡胶阻燃材料在凝固时产生内部残余应力，当内部残余应力较大时会导致橡胶套圈产生裂纹，成型效果差的技术问题（申请专利号：CN202410275479.3）。

### 一种含微颗粒介质环境下模拟橡胶密封磨损失效的装置

本发明涉及含颗粒介质摩擦学实验装置技术领域，具体地说是一种含微颗粒介质环境下模拟橡胶密封磨损失效的试验装置。该含微颗粒介质环境下模拟橡胶密封磨损失效的试验装置包括支撑系统、搅拌系统、供给系统、磨损试验台和回流系统，所述支撑

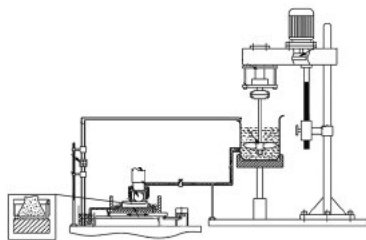

架包括支撑柱、第一连接套、升降导柱、基座和介质桶底座，所述搅拌系统包括驱动电机、皮带轮、联轴器、联轴器架和搅拌叶片，所述供给系统包括介质桶、导流管、鞍式支座、流量阀和出口端，所述磨损试验台包括上夹具、橡胶试样、下试样、下夹具和曲柄连杆机构，所述回流系统包括回流槽、稳定柱、第二连接套、循环回流泵、回流导管和回流管（申请专利号：CN201810575519.0）。

### 一种橡胶脱硫塑化分级造粒装置

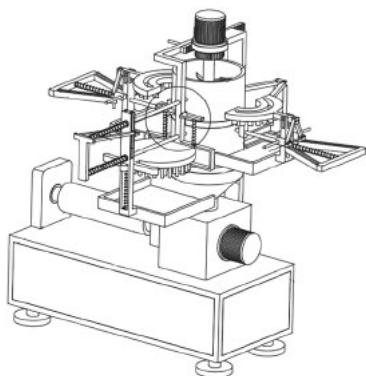

本发明涉及造粒装置技术领域，具体为一种橡胶脱硫塑化分级造粒装置，包括造粒装置机体，所述造粒装置机体的下方固定设置有支撑脚板，且造粒装置机体的上端固定设置有进料斗，且造粒装置机体上安装有造粒输送筒，造粒装置机体的一侧固定设置有固定立板架，所述固定立板架上固定设置有第一环套和第二环套，在进料斗的上方设置有第一套环和第二套环，物料在进入进料斗之前，会进行两级粉碎，使得物料的尺寸更小，更加的细腻，便于造粒过程的进行，很大程度上减小了造粒装置的负担，不会出现卡料的现象，提升了造粒装置的工作效率（申请专利号：CN202410149013.9）。

### 一种阻尼橡胶条及其生产工艺

本发明涉及阻尼橡胶技术领域，提出了一种阻尼橡胶条及其生产工艺，阻尼橡胶条包括两个橡胶管和用于连接两个橡胶管的橡胶垫；橡胶管包括由内到外依次设置的发泡橡胶层和实心橡胶层；实心橡胶层和橡胶垫的原料相同；实心橡胶层包括以下重量份的组分：三元乙丙橡胶、第一嵌段共聚物、聚苯乙烯聚



乙二醇嵌段共聚物、碳化硅晶须、炭黑、硫化剂；发泡橡胶层包括以下重量份的组分：三元乙丙橡胶、第二嵌段共聚物、聚苯乙烯聚乙二醇嵌段共聚物、碳化硅晶须、炭黑、发泡剂、硫化剂；第一嵌段共聚物和第二嵌段共聚物各自独立地为PLAPEGPLA三嵌段共聚物。通过上述技术方案，解决了现有技术中的阻尼橡胶条存在耐老化和耐变形性较差的问题（申请专利号：CN202410244601.0）。

### 一种再生橡胶生产用破旧轮胎撕碎机

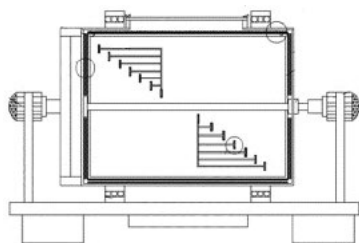

本发明提供一种再生橡胶生产用破旧轮胎撕碎机，涉及废旧轮胎加工领域。该破旧轮胎撕碎机，包括底座，所述底座的顶部对称设置有两个轴承圈，所述轴承圈的底部固定焊接在底座的顶部，所述底座的上方设置有第一滚筒，所述第一滚筒的外表面固定焊接在轴承圈的内圈，所述第一滚筒的进出口处通过螺栓固定连接滚筒盖，所述滚筒盖位于两个轴承圈的中间，所述第一滚筒的左侧上下两端通过筒架固定焊接。该破旧轮胎撕碎机，通过轴承圈等的配合使用，使第一滚筒顺时针旋转第二滚筒逆时针旋转，从而使得第一滚筒内部和第二滚筒外部的轮胎废料轮胎碎片被很好的摩擦、挤压、粉碎，解决了如何能将待破碎的轮胎通过破碎设备的碾压后不需要工作人员重复碾压的问题（申请专利号：CN201810238349.7）。

### 一种橡胶穿墙套管加工模具

一种橡胶穿墙套管加工模具，包括上模具、下模具、油缸、导套和导杆，上模具和下模具内均设有多个纺锤形腔室，在下模具腔室上端均设有法兰槽，在模具内开设有灌胶孔，在下模具各腔室底部均安装有定位机构，在上模具各腔室四周安装有多根法兰

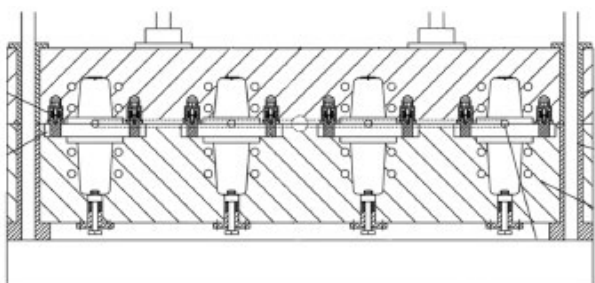

销，各根法兰销是绕着上模具腔室轴线均匀分布；所述定位机构包括开设在模具上的通孔，在通孔内安装有滑套，滑套内设有滑杆，滑杆一端与设置在通孔内的压块固定连接，滑杆另一端与限位块固定连接，在滑杆外套有第一弹簧，第一弹簧两端分别抵靠压块和滑套；在压块上设有与穿墙套管内芯导体底部螺孔相对应的螺丝。本发明能够对内芯导体进行精确定位，而且能够防止橡胶进入内芯导体螺孔（申请专利号：CN201910304777.X）。

### 一种橡胶密封圈生产的成品气密性检测设备

本发明公开了一种橡胶密封圈生产的成品气密性

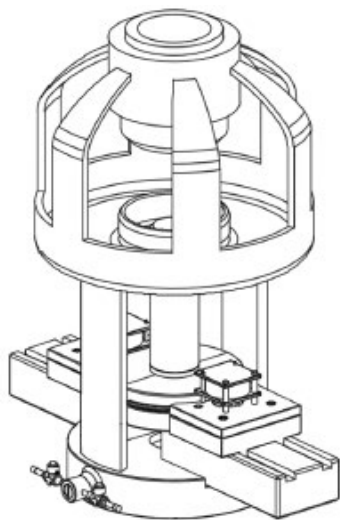

检测设备，本发明涉及橡胶密封圈的气密性检测技术领域，包括基盘，该基盘用于对设备底部进行水平支撑，该基盘具有固定在基盘外表面中部的泵机，所述泵机的输入端螺纹连接有中分腔管，所述中分腔管的外表面一侧螺纹连接有

进气阀，所述中分腔管的外表面另一侧螺纹连接有进液阀。该橡胶密封圈生产的成品气密性检测设备，通过启用滑台带动两组板座上的封盘对接合拢，拼装成一个完整的圆盘结构并覆盖在盘台顶端，将螺纹部与壁环顺时针螺纹扭紧，来真实的模拟检测封圈在这种实际螺纹封装结构环境中应用时的气密性，提高设备对封圈气密性检测的真实性和准确性（申请专利号：CN202410399750.4）。

### 高苯乙烯橡胶颗粒输送装置

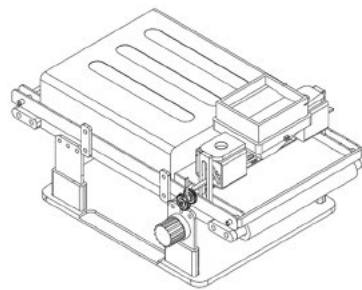

本发明公开了高苯乙烯橡胶颗粒输送装置，涉及橡胶颗粒输送技术领域，包括底板，还包括进料装置，其中，所述底板顶部

固定安装有支撑板，所述支撑板顶部固定安装有放置板，所述放置板表面设置有传送装置，所述放置板表面固定安装有挡板，所述放置板顶部固定安装有防护框，所述支撑板表面固定安装有输送电机，所述挡板表面固定安装有长板，其中，所述进料装置包括放置架、进料框、滑块、进料板、进料杆、固定杆、弹片、凸块、进料孔和保护框，通过确保每次进料的数量是可控制的，定量进料装置有助于提高运输过程的效率，可以减少废料的产生，避免因过量或不足的颗粒投料而导致的运输问题（申请专利号：CN202410137519.8）。

### 一种高分子塑料制备用预加工系统及其使用方法

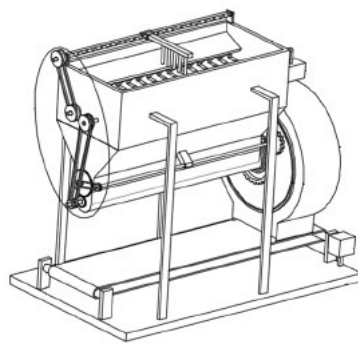

本发明公开了一种高分子塑料制备用预加工系统及其使用方法，包括支撑底座和破碎箱，本发明涉及高分子塑料技术领域。该高分子塑料制备用预加工系统

及其使用方法，通过在支撑底座和破碎箱之间设置精细复碎机构、定量下料机构和甩滤机构，使得破碎箱中塑料原料在预加工破碎同时，还能够通过精细复碎机构、定量下料机构和甩滤机构的协同配合，促使破碎后的原料能够再次精细粉碎，以达到获取更小体积原料的效果，避免单依靠破碎机构撕碎和破碎原料，导致原料破碎效果不太理想的问题，以及同步对一次破碎后的原料进行相对定量下料，避免螺旋传输叶长时间满负荷输料，导致复碎罩内部易饱和的问题（申

请专利号：CN202410157712.8）。

## 一种聚乙烯塑料废料破裂处理设备

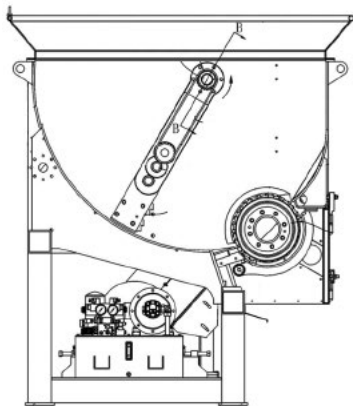

本发明属于塑料回收加工技术领域，具体涉及一种聚乙烯塑料废料破裂处理设备，包括：壳体，壳体形成有破碎腔，破碎腔的底壁为弧形；辊筒，设置在壳体底部，辊筒与壳体转动连接；定刀片，安装于所述壳体的底壁；动刀片，安装于所述辊筒，所述辊筒转动过程中能够使所述动刀片与所述定刀片形成剪切动作；推料机构，包括摆臂和推料板，所述摆臂与所述壳体转动连接，推料板与所述摆臂活动连接。当摆臂向远离辊筒的方向摆动时，推料板能够相对于摆臂向远离壳体底壁的方向运动，进而使推料板上方与壳体底壁之间积存的物料能够落入推料板下方，有效避免了物料的积存现象，同时能够防止摆臂向上摆动时，推料板将物料推出破碎腔外侧，避免物料溢出（申请专利号：CN202410323081.2）。

当摆臂向远离辊筒的方向摆动时，推料板能够相对于摆臂向远离壳体底壁的方向运动，进而使推料板上方与壳体底壁之间积存的物料能够落入推料板下方，有效避免了物料的积存现象，同时能够防止摆臂向上摆动时，推料板将物料推出破碎腔外侧，避免物料溢出（申请专利号：CN202410323081.2）。

## 一种塑料助剂生产用立式过滤装置

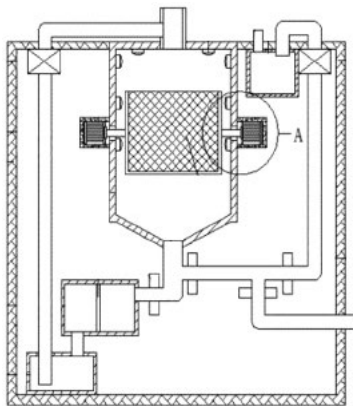

本发明公开了一种塑料助剂生产用立式过滤装置，包括外壳体、过滤装置本体、滤渣收集室、中转室和储液室，外壳体内腔顶部设置有第一水泵和第二水泵，过滤装置本体侧壁固定有电机机箱，电机机箱内腔设置有电机，两组电机的动力输出端之间通过转轴连接有滤斗，过滤装置本体的内腔侧壁设置有高压喷头，过滤装置本体的顶部和底部分别

设置有进料口和落料管，落料管的底部一端依次与滤渣收集室、中转室、第一水泵相和进料口相连通，落料管的底部另一端依次与第二水泵和储液室相连通，本发明专利能够通过高压喷头对滤斗进行清洗，清洗液使用塑料助剂过滤后的滤液，不会污染后续过滤的塑料助剂，加快了清洗速度，降低了塑料助剂受到污染的风险（申请专利号：CN201811122955.9）。

设置有进料口和落料管，落料管的底部一端依次与滤渣收集室、中转室、第一水泵相和进料口相连通，落料管的底部另一端依次与第二水泵和储液室相连通，本发明专利能够通过高压喷头对滤斗进行清洗，清洗液使用塑料助剂过滤后的滤液，不会污染后续过滤的塑料助剂，加快了清洗速度，降低了塑料助剂受到污染的风险（申请专利号：CN201811122955.9）。

## 一种塑料内胆全缠绕复合气瓶

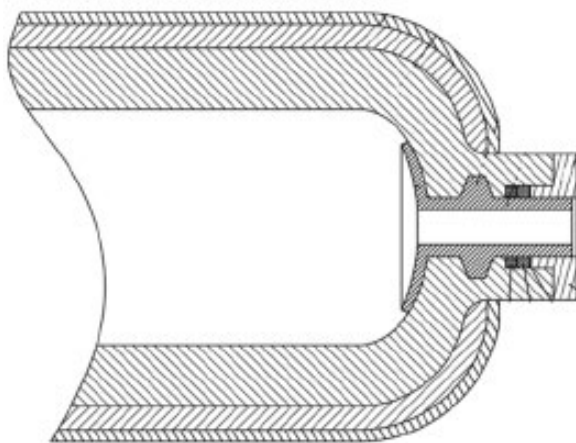

本发明公开了一种塑料内胆全缠绕复合气瓶，包括：塑料内胆，在塑料内胆的瓶口上装有金属瓶口，在塑料内胆的外侧依次缠绕有碳纤维增强层和玻璃纤维保护层，在塑料内胆的外侧壁上至少设有四个带缓冲橡胶条的释放凹槽，金属瓶口由内、外金属接口组成，在内金属接口的内壁上设有内螺纹，内金属接口嵌设于塑料内胆瓶口中，内金属接口外端和塑料内胆瓶口外端之间留有带O型圈和挡圈的密封槽，外金属接口螺纹连接着套装于内金属接口的外端上，使得外金属接口的内端插入至密封槽中对挡圈和O型圈进行按压，从而使O型圈能对内金属接口和塑料内胆瓶口之间结合处的外端进行密封。上述复合气瓶瓶口的密封性能优越，并且塑料内胆和纤维缠绕层不易分离（申请专利号：CN201910439043.2）。

