

一种橡胶单螺杆挤出机减速器

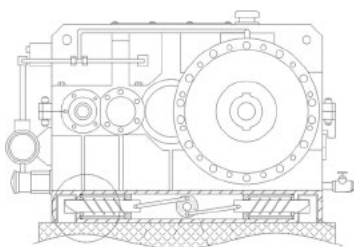

本实用新型涉及一种橡胶单螺杆挤出机减速器，包括设备本体，设备本体的顶部设置有安装组件，安装组件上设置有减速

器本体，安装组件包括可拆卸安装在设备本体顶部的安装板，设备本体的顶部固定安装有数量为两个的插板，且两个插板的顶部贯穿并延伸至安装板的内部，安装板的内部开设有空腔，且空腔位于两个插板之间，空腔的内部设置有调节组件。该橡胶单螺杆挤出机减速器，通过设置安装组件，实现将减速器本体与设备本体进行快速对接安装的目的，同时，当需要对减速器本体拆卸维护时，无需另外使用工具就能快速完成拆卸，大大的降低了对减速器本体拆装的效率，方便使用者使用（申请专利号：CN202222105621.9）。

一种适用于橡胶制品生产的橡胶硫化机

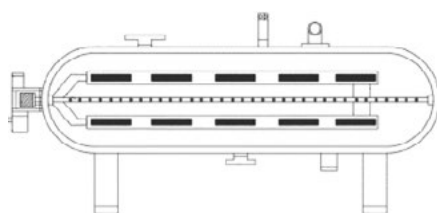

本实用新型涉及硫化机技术领域，尤其涉及一种适用于橡胶制品生

产的橡胶硫化机，包括硫化机壳体、转轴与加热杆，硫化机壳体的一侧设置有固定座，固定座内部设置有驱动电机，驱动电机啮合连接转轴，转轴的一侧活动连接转动槽，转轴的两侧固定连接支臂，支臂的一侧固定连接加热杆，加热杆内部设置有电热丝，加热杆下端通过连接杆固定连接转轴。通过设置有加热杆、电热丝与硫化剂存储罐，加热杆在驱动电机的带动下匀速旋转，保证了橡胶物料均匀受热，加热杆内部的电热丝产生热量，使硫化机壳体内部稳定的维持在橡胶硫化所需的温度与压力的范围，保证了橡胶硫化的质量，增加了硫化机的实用性（申请专利号：CN202222024332.6）。

一种橡胶履带生产用模具定位结构

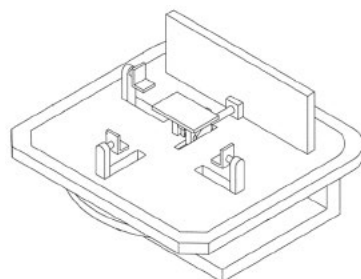

本实用新型公开了一种橡胶履带生产用模具定位结构，属于履带生产技术领域，其包括支撑台，支撑台的下表面固定连接

有支撑座，支撑座的上表面固定连接固定座，固定座的内壁固定连接转动装置，转动装置的侧面与支撑台的下表面固定连接。该橡胶履带生产用模具定位结构，通过设置支撑台，启动电机，电机通过第一转轴和第一齿轮带动第二齿轮、第二转轴和转动板同步转动，使得该定位结构能够根据模具的规格大小，对其进行夹持定位，且在对模具的定位过程中，能够对模具的横向和纵向进行双向定位，避免在生产的过程中出现偏移而影响橡胶履带生产的情况，保障了橡胶履带生产效率的同时，提高了该结构的适用性（申请专利号：CN202222422247.5）。

一种可对裁剪位置进行微调的橡胶用裁剪机

本实用新型公开了一种可对裁剪位置进行微调的橡胶用裁剪机，涉及橡胶切割机技术领域，包括机体，机体的上表面固定连接有两个固定板，两个固定板的表面均开设有滑槽一，任意一滑槽一的内壁固定连接电机一，电机一驱动轴的表面固定连接有螺纹

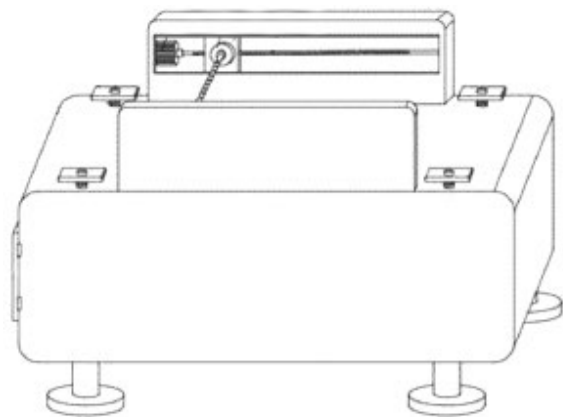

杆一，两个滑槽一的内壁均滑动连接有移动块一，靠近电机一的移动块一的表面固定连接有机电二，电机二驱动轴的表面固定连接有机电二，螺纹杆二的端部与远离电机一的移动块一的表面定轴转动连接，本实用新型具备对裁剪角度进行微调和在裁剪时紧紧压住橡胶的效果，解决了传统的裁剪机不能根据实际情况的需要，对裁剪刀的位置进行微调，以及在切割时，橡胶没有很好的被稳固住，容易发生位置偏移的问题（申请专利号：CN202121843659.5）。

一种橡胶压延用胶片隔离剂浸涂装置

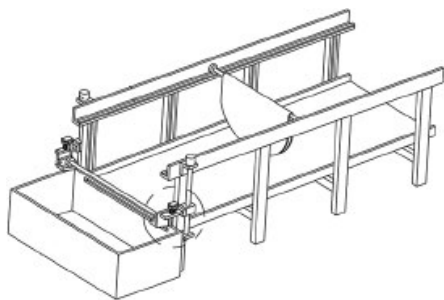

本实用新型属于橡胶隔离剂涂覆技术领域，具体为一种橡胶压延用胶片隔离剂浸涂装置

包括支架、L型板、隔离剂箱和挂杆，支架一侧设置有隔离剂箱，支架的上表面对称设置有两个L型板，L型板上搭接由挂杆，挂杆两端设置有移动轮；本实用新型能够将压延后的橡胶片通过挂杆放在挂板上，由弹性挡料组件限制挂杆的移动，由升降组件将橡胶片浸入到隔离剂中，橡胶片浸透后由升降组件将其拉出，并使弹性挡料组件与L型板的下表面接触，限制弹性挡料组件向上移动，从而使挂板上的挂杆移动至L型板的上表面，在此过程中，可避免工人与隔离剂进行接触，降低工人的劳动强度，提高涂刷隔离剂的效率（申请专利号：CN202222241170.1）。

一种橡胶油封注胶模具

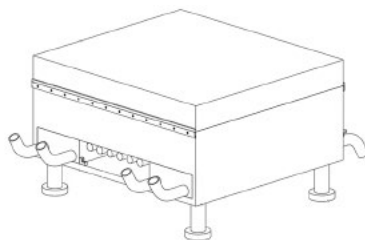

本实用新型公开了一种橡胶油封注胶模具，涉及到油封领域，包括下模具与上模具，上模具的下端开设

有放置槽，放置槽的内部设置有两组水箱，两组水箱在下模具上呈对称分布，水箱的一端连接有进水管，水箱远离进水管的一端设置有第一排水管道，水箱通过连接管道与水冷管道连通，水冷管道有多组。本实用新型通过设置水箱、进水管、第一排水管道、第一控制阀、连接管道、水冷管道、第二排水管道与第二控制阀，可对下模具进行快速降温，加快了成型速度；通过设置第一连接片、卡板、第二连接片与卡槽，使得下模具与上模具紧密固定，模具啮合固定方式较为简单且易操作（申请专利号：CN202222440542.3）。

一种具有强力棉芯胶条的多芯橡胶线缆

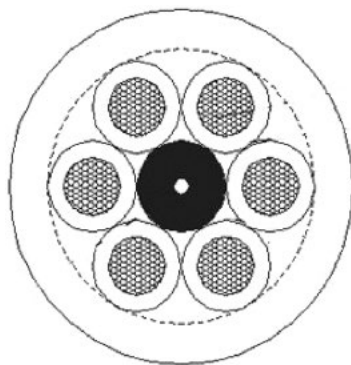

本实用新型公开一种具有强力棉芯胶条的多芯橡胶线缆，其包括强力棉芯胶条、若干组按间隔距离围绕强力棉芯胶条设置的导体芯线，导体芯线的外周面裹

覆设置有绝缘层，裹覆若干组导体芯线设置有护套；强力棉芯胶条包括强力棉芯、及依次裹覆于强力棉芯外周面的填充层和隔离层。本实用新型开创性地采用强力棉芯胶条，取代传统的填充棉纱线，在生产时无需包裹棉纸层，具有更优的耐低温、抗曲挠性能，且线缆在弯曲时不起皱，结构规整，同时满足线缆的吊重性能；填充层紧密裹覆于强力棉芯的外周面，可解决传统棉纱线因吸潮而出现下坠现象，使得绝缘性更均匀、稳定性更好；可根据相邻的导体芯线的设置间隙设计强力棉芯胶条的规格，以增强线缆的支撑刚性

(申请专利号: CN202222191682.1)。

一种便于橡胶冷却成型热压机

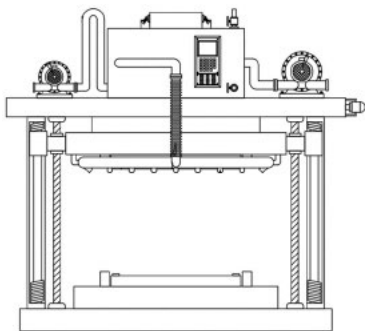

本实用新型提供一种便于橡胶冷却成型热压机。便于橡胶冷却成型热压机包括:热压机本体,热压机本体包括下压板、从动板和上压板,从动板滑动安装在热压机本体上并位于下压板的正上方,上压板固定安装在从动板上并与下压板对应设置;布风管,布风管固定安装在从动板的底部并位于上压板外;冷却机构,冷却机构设置在热压机本体的顶部并与布风管相连通,冷却机构包括水箱、第一风机和冷却管。本实用新型提供的便于橡胶冷却成型热压机具有提高了冷却效率和工作效率,使用也较为安全的优点(申请专利号:CN202221714018.4)。

本实用新型提供的便于橡胶冷却成型热压机具有提高了冷却效率和工作效率,使用也较为安全的优点(申请专利号:CN202221714018.4)。

一种阻燃橡胶板生产用炼胶机

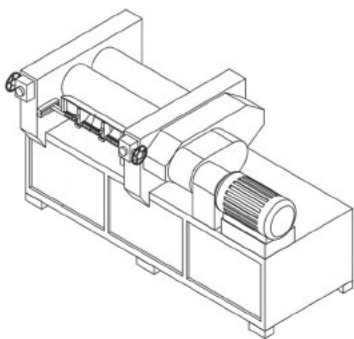

本实用新型公开了一种阻燃橡胶板生产用炼胶机,涉及到阻燃橡胶板生产设备领域,包括炼胶机,炼胶机上设有挤压滚轴,挤压滚轴上固定安装有两个限位条。

本实用新型,通过导向刮板等结构的设置,加工完之后可以将取料的卷轴放在两个定位孔内,然后推动连接横杆,使导向刮板与挤压滚轴接触,在挤压滚轴的转动下能够带动阻燃橡胶材料与导向刮板接触,使导向刮板能够将材料从挤压滚轴上刮下来,分隔刮板能够将两侧不规整的部分分割,只保留中间规整的部分,将剥离下来的规整的阻燃橡胶的一端卷在收卷轴上,挤压滚轴转动剥离的同时旋转收卷轴,即可实现阻燃橡胶的脱料收卷,过程中不需要一直扶着卷轴,

节省人力,同时保证了阻燃橡胶材料取料的工整度(申请专利号:CN202222523302.X)。

一种用于橡胶注塑成型的高效率模具成型冷却机构

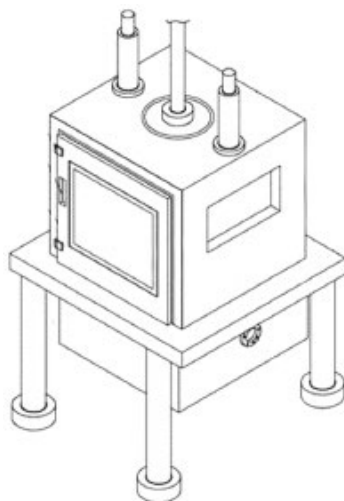

本实用新型公开了一种用于橡胶注塑成型的高效率模具成型冷却机构,包括工作台,工作台的顶部固定安装有箱体,箱体的顶部两侧固定安装有伸缩气缸,伸缩气缸的底部输出端贯穿箱体固定安装有横板。本实用新型采用上述结构,

通过设置冷却机构和循环机构,使得在使用期间,可通过启动水泵抽送水箱内部的冷却水至冷却管内,通过冷却管流经冷却腔最后进入到排水管内然后会流入水箱内部,在此期间由于冷却管盘旋设置于冷却腔的外侧,进而便可通过冷却管内部的水流将冷却腔内所散发的热量导出,从而形成高效持续的热交换,进而达到了快速降温的目的,同时设置循环机构,可对冷却水源进行循环利用降低了水资源的消耗(申请专利号:CN202221511289.X)。

一种橡胶颗粒造粒机的换网器

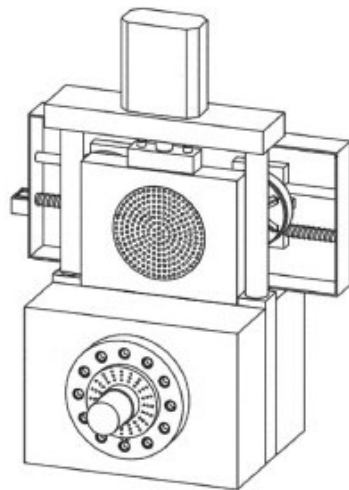

本实用新型涉及造粒机设备领域,尤其是涉及的是一种橡胶颗粒造粒机的换网器,包括换网器主体、套设于换网器主体内往复滑板,设于往复滑板上的多孔板,还包括设于换网器主体上的呈门

字型结构的支撑体和设于支撑体顶部的液压油缸，往复滑板安装于支撑体之间，换网器主体上端面一侧设有箱体，箱体外侧设有电机支架，电机支架内放置有丝杆电机，箱体内沿自身长度方向分别设有导向杆和丝杆，导向杆和丝杆上安装有活动板，活动板设有两组，两组活动板上分别安装有清洁组件和刮胶组件；本实用新型解决现有换网器的过滤网清洁需要人工进行操作，清洁效率低，同时具有一定的安全隐患的问题（申请专利号：CN202222990367.5）。

一种具有防滑功能的橡胶轮

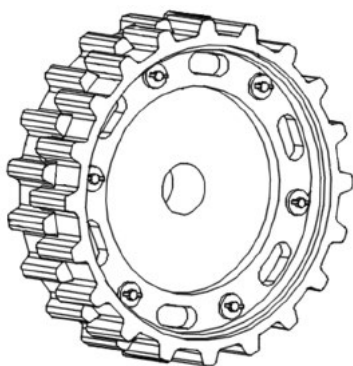

本实用新型涉及橡胶轮技术领域，具体为一种具有防滑功能的橡胶轮，包括金属轮辋、橡胶轮本体；金属轮辋外壁套设橡胶轮本体，橡胶轮本体内圈设置有限位圈，限位圈贴合在金属轮辋的一侧，限位圈一侧贯穿有多个螺栓，多个螺栓一端分别螺纹连接在金属轮辋上，本实用新型通过多个螺栓的一端通过限位圈上开设的多个安装孔螺纹连接在多个螺纹槽内，将限位圈与金属轮辋紧固安装在一起，将橡胶轮本体限位在金属轮辋上，当金属轮辋长期移动转弯时，减少橡胶轮本体在金属轮辋上位移变形，提高橡胶轮本体与金属轮辋之间的牢固性，通过橡胶轮本体外壁设有的多个防滑块，每两个防滑块上方分布，提高橡胶轮本体的防滑效果（申请专利号：CN202221766660.7）。

一种再生橡胶用挤出装置

本实用新型涉及再生橡胶的技术领域，特别是涉及一种再生橡胶用挤出装置，其提高了再生橡胶进行融化的过程中的融化速度，避免再生橡胶存在融化不彻底的现象，避免再生橡胶出现硬化，避免没有融化充分的再生橡胶固体会伴随着融化的再生橡胶进行同步的挤出，提高了再生橡胶后续的使用效果，提高了实用性；加热仓的顶端连通设置有两个进料管，加热仓的顶端安装有第一电机，第一电机的输出端纵向安

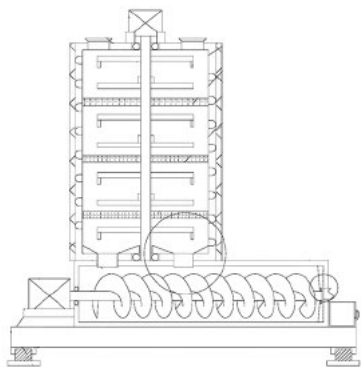

装有第一输送轴，第一输送轴与加热仓的顶端和底端均纵向旋转连接，第一输送轴的外侧壁上对称安装有多个搅拌杆，挤出仓的一端连通设置有第二排料管，底板的顶端安装有第二电机并与第二输送轴远离第二排料管的一端连接（申请专利号：CN202222371291.8）。

一种可进行自动修边的橡胶成型机

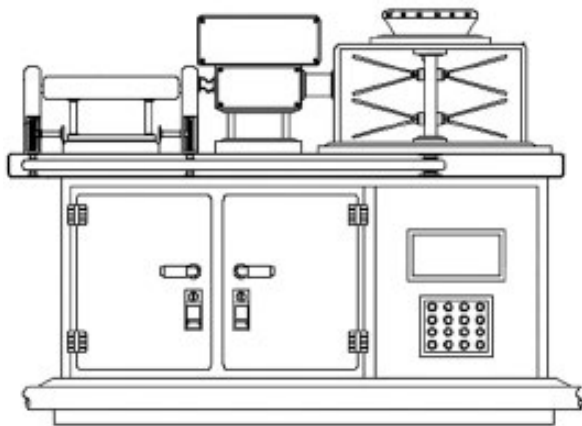

本实用新型公开了一种可进行自动修边的橡胶成型机，包括机身，其上方固定安装有放置台，且机身的左侧表面开槽合页安装有两个闭合门，还包括：放置台的右侧上方固定安装有混合箱，且混合箱的左侧通过连接管密封连接有成型机本体，并且成型机本体的底部下方固定安装在放置台上方。该可进行自动修边的橡胶成型机安装有混合箱、传动杆和搅拌杆，利用在放置台的右侧上方固定安装有混合箱，随后在混合箱的内部开槽轴承安装有传动杆，并且传动杆的底部下方密封轴承贯穿混合箱连接至机身内部开槽安装的转动电机，因为传动杆的两端外侧均固定安装有一排搅拌杆，可以很好的通过一排搅拌杆对混合箱内部的橡胶原料进行混合搅拌加工（申请专利号：CN202222785667.X）。